

Beachte :

Bei Flügel nach aussen öffnend, Scharniere nur in **eloxierter** Ausführung verwenden.

Scharnierbandstift Pos.179, mit vormontiertem Gewindestift am Ecklagerband Pos.18 sichern.

a Für die Senkschrauben Pos. 174 müssen Senkkopf-Blindeinnietmutter Pos. 144 eingesetzt werden.

Flügelgewicht pro Scharnier max. 40kg

Klappflügel	Flügelbreite	Flügelhöhe maximal	Anzahl der Bänder	Flügelgewicht maximal
	unter 1200	1200	2	120 kg
1200 bis 1600	1200	3		

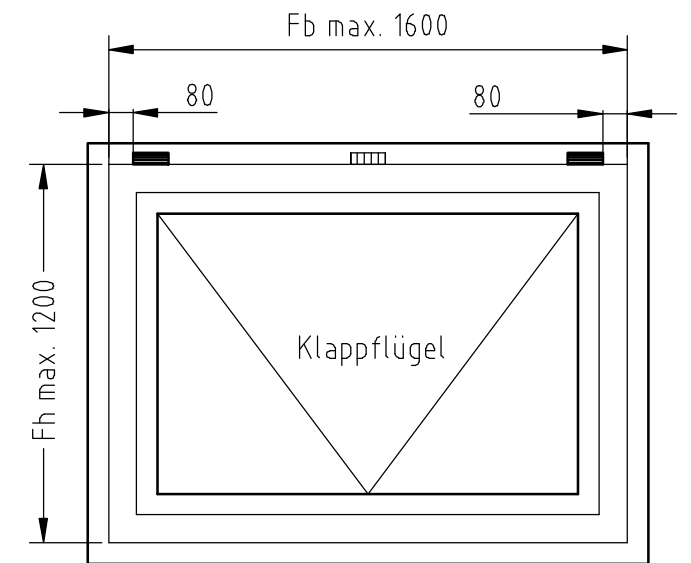

Scharnier klemm-u. verstellbar 125 lang für Klappflügel C 0 222 652 01 C 34 222 652 02 RAL 9016 222 652 03 silber lackiert 222 652 06 braun lackiert 222 652 08	Pos.	Stck.	Benennung	Artikel-Nr.
	18	1	Ecklagerband	C 0 C 34 RAL 9016 silber lackiert braun lackiert
22	1	Klemmstück für Ecklagerband		7 01 0022 22500
33	2	Senkschraube M5x12 DIN 965		5 06 0033 00200
144	3	Senkkopf-Blindeinnietmutter M5x13		5 04 0144 00100
174	3	Senkschraube M5x25 DIN 965		5 06 0174 00100
179	1	Scharnierbandstift		5 06 0179 22400
194	1	Klemmstück für Scharnierband		7 01 0194 22400
205	4	Senkschraube M5x10 DIN 965		5 06 0205 00100
219	1	Scharnierband	C 0 C 34 RAL 9016 silber lackiert braun lackiert	7 02 0219 22501 7 02 0219 22502 7 02 0219 22503 7 02 0219 22506 7 02 0219 22508
547	1	Verstellkeil		7 01 0547 22200

Ersetzt Einbauanleitung Z.-Nr.20 B0652 2220-00 DE vom 09.05.08		Tag: 17.06.09	Name: Löffelhardt	Scharnier klemm-u. verstellbar 125 lang für Klappflügel	Maßstab
Ausgabe	Änderung	Tag	Name		
Eugen Notter GmbH Mainhardt				Zeichn.-Nr. 20 B0652 2220-01 DE	